



MUNICIPIUL SIGHIȘOARA

CONSILIUL LOCAL

545400 SIGHIȘOARA

Str. Muzeului nr.7, Tel./Fax 0265 - 771278

HOTĂRÂREA NR. 214

din 28 noiembrie 2019

privind vânzarea unor locuințe din blocurile finanțate și construite în Municipiul Sighișoara prin Agenția Națională pentru Locuințe

Consiliul Local al Municipiului Sighișoara, întrunit în ședință ordinară,

Luând act de proiectul de hotărâre, înregistrat cu nr. 30.203/29.10.2019 și la Consiliul Local Sighișoara cu nr. 31.204/07.11.2019, de referatul de aprobare, înregistrat cu nr. 30.204/29.10.2019, al Primarului municipiului, în calitate de inițiator, calitate conferită de prevederile art. 136 alin. (1), coroborate cu cele ale art. 211 din Ordonanța de Urgență a Guvernului nr. 57/2019 privind Codul administrativ, cu modificările și completările ulterioare;

Având în vedere prevederile Hotărârii Consiliului Local Sighișoara nr. 9/1998 privind înființarea S.C. Apă Termic Transport S.A. Sighișoara;

Văzând prevederile Legii nr. 152/1998 privind înființarea Agenției Naționale pentru Locuințe, republicată, cu modificările și completările ulterioare și prevederile Hotărârii Guvernului nr. 962/2001 privind aprobarea Normelor metodologice pentru punerea în aplicare a prevederilor Legii nr. 152/1998 privind înființarea Agenției Naționale pentru Locuințe, cu modificările și completările ulterioare;

Ținând cont de prevederile Hotărârii Consiliului Local Sighișoara nr. 137/8 iulie 2014 privind mandatarea S.C. Apă Termic Transport S.A. Sighișoara, în vederea vânzării locuințelor din blocurile finanțate și construite în Municipiul Sighișoara prin A.N.L.;

Având în vedere prevederile Hotărârii Consiliului Local Sighișoara nr. 142/29 august 2019 privind aprobarea Regulamentului de vânzare a locuințelor de tip A.N.L. situate pe raza Municipiului Sighișoara;

Având în vedere dispozițiile art. 64 din Legea nr. 24/2000 privind normele de tehnică legislativă pentru elaborarea actelor normative, republicată;

Având în vedere solicitările de cumpărare a două apartamente din blocurile construite în Municipiul Sighișoara prin Agenția Națională pentru Locuințe, formulate de cei doi chiriași, titulari ai contractelor de închiriere a locuințelor de acest tip;

Având în vedere Raportul de specialitate cu nr. 2.192/22.10.2019 al S.C. Apă Termic Transport S.A., înregistrat la Municipiul Sighișoara cu nr. 30.205/29.10.2019, cu propunerea de aprobare a vânzării unor locuințe din blocurile finanțate și construite în Municipiul Sighișoara prin Agenția Națională pentru Locuințe;

Având în vedere avizele favorabile ale tuturor comisiilor pe domenii de specialitate;

În temeiul prevederilor art. 129 alin. (2) lit. "a" și "c", alin. (3) lit. "d", alin. (6) lit. "b", alin. (7) lit. "q", alin. (14), art. 139 alin. (2) și a art. 196 alin. (1) lit. "a" din Ordonanța de Urgență a Guvernului nr. 57/2019 privind Codul administrativ, cu modificările și completările ulterioare,

HOTĂRĂȘTE:

Art. 1. Se aprobă vânzarea apartamentului nr. 11, situat în Municipiul Sighișoara, str. Panseluțelor nr. 19, bloc 603, înscris în Cartea Funciară nr. 56029 - C1 - U12 Sighișoara, având număr cadastral 56029 - C1 - U12, către doamna Solomon Maria, având componența locativă descrisă potrivit releveului - anexa nr. 1 la prezenta hotărâre, apartament pe care îl deține și în prezent, conform contractului de închiriere nr. 194/15.11.2004, așa cum a fost modificat și completat prin actele adiționale încheiate.

Art. 2. Se aprobă prețul de vânzare a apartamentului prevăzut la art. 1 din prezenta hotărâre, care este de 130.288,40 lei, conform fișei de calcul, anexa nr. 2 la prezenta hotărâre, preț care va fi actualizat la data vânzării efective, având în vedere prevederile legale în vigoare.

Art. 3. Se aprobă vânzarea apartamentului nr. 6, situat în Municipiul Sighișoara, str. Panselușelor nr. 17, bloc 602, înscris în Cartea Funciară nr. 56028 - C1 - U7 Sighișoara, având număr cadastral 56028 - C1 - U7, către doamna Tăsică Mirela, având componența locativă descrisă potrivit releveului - anexa nr. 3 la prezenta hotărâre, apartament pe care îl deține și în prezent, conform contractului de închiriere nr. 175/15.11.2004, așa cum a fost modificat și completat prin actele adiționale încheiate.

Art. 4. Se aprobă prețul de vânzare a apartamentului prevăzut la art. 3 din prezenta hotărâre, care este de 134.688,72 lei, conform fișei de calcul, anexa nr. 4 la prezenta hotărâre, preț care va fi actualizat la data vânzării efective, având în vedere prevederile legale în vigoare.

Art. 5. Reprezentanții S.C. Apă Termic Transport S.A. se încredințează cu ducerea la îndeplinire a prevederilor prezentei hotărâri.

Art. 6. Prin grija d-nei Bizo Anca, Secretar General al Municipiului Sighișoara, prezenta hotărâre va fi comunicată, în termenul prevăzut de lege, Primarului Municipiului Sighișoara, Prefectului Județului Mureș și se va aduce la cunoștință publică, prin publicarea pe pagina de internet la adresa www.sighisoara.org.ro.

PREȘEDINTE DE ȘEDINȚĂ,
Buzogany Erzsébet

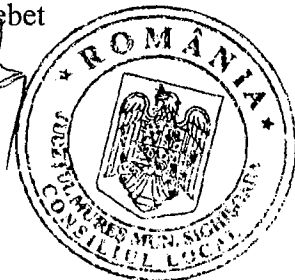

Contrasemnează pentru legalitate
SECRETARUL GENERAL al municipiului,
Bizo Anca

(Prezenta s-a adoptat cu unanimitate de voturi)

Prezenta s-a difuzat astfel:

- 1 ex. dos. hotărâri;
- 1 ex. dos. ședință;
- 1 ex. Instituția Prefectului - Județul Mureș;
- 1 ex. Primar;
- 1 ex. Viceprimar;
- 1 ex. Secretar General;
- 3 ex. Direcția Administrarea Patrimoniului;
- 1 ex. Biroul Buget, Contabilitate, Salarizare – Direcția Economică;
- 4 ex. S.C. Apă Termic Transport S.A.
- 14 ex. B.A.

RELEVU APARTAMENT NR. 11
SCARA 1:100

Nr. cadastral al terenului	Suprafața (mp)	Adresa	
56029	251	Mun. Sighișoara, str. Panselușelor, nr. 19 bloc 603, etaj E3, ap. 11	
Cartea Funciară colectivă nr.	56029	U.A.T.	Sighișoara
Cod unitate individuală (U)	C1 - U12	C.F. individuală nr.	56029 - C1 - U12

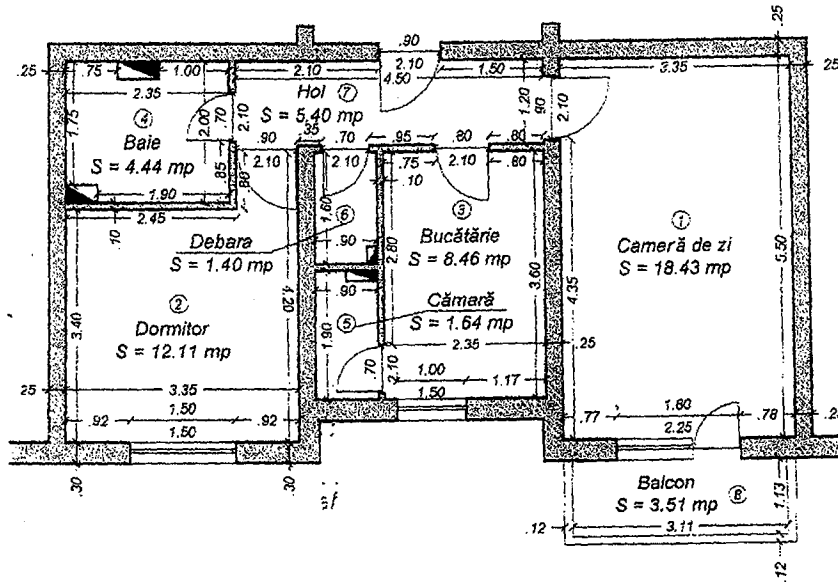

Nr. Incăpere	Denumire Incăpere	Suprafața utilă (mp)
1	Cameră de zi	18.43 mp
2	Dormitor	12.11 mp
3	Bucătărie	8.46 mp
4	Baie	4.44 mp
5	Cămară	1.64 mp
6	Debara	1.40 mp
7	Hol	5.40 mp
Suprafața utilă = 51.88 mp		
8	Balcon	3.51 mp
Suprafața totală = 55.39 mp		

CERTIFICAT DE EXECUȚIE
Executant: **Ing. Puskas Sorin**
Semnătura și ștampila
AUTORIZARE DE
S.C. TOPOMAP EXPERT S.R.L.
Nr. 0499/14.07.2014

CERTIFICAT DE EXECUȚIE
DE
AUTORIZARE
Seria RO-PY-F
Nr. 0017/04.11.2010
CATEGORIA B

Recepționat: _____
Data: _____
S.C. DANIELA MARIA

ADRESA:
SOLOMON MARIA
 str.Panselutelor,nr.19,ap11

FISA CALCUL PRET DE VINZARE LOCUINTE ANL

22.10.2019

Nr. Camere/ap.	2
Valoare de inlocuire cf.Ordin2097/2019	1.916,42 lei/mp
ACD/bloc	1.278,19 mp
Amortizare cumulata/ACDbloc	474.335,56 lei
Amortizare cumulata/mpACD	371,10 lei
ACD fara parti comune	62,04 mp
ACD parti comune	27,72 mp
Total ACD Aria construita desfasurata (mp)/ap	89,76 mp

TABEL 1 – Determina pret de vnzare /ap

ACD/AP (mp)	Val de inlocuire/mp ACD (lei/mp)	Valoare de inlocuire (LEI)	Amortizarea cumulata (lei/luna mai)	Valoarea de vnzare locuinta lei	Coefficient pondere localitate	Comision 1% (LEI)	Pret vnzare locuinta (LEI)
col.1	col.2	col.3=col.1 x col.2	col.4	col.5 = col.3 - col.4	col.6 = col.5 * 0,93	col.7 = col.5 * 1%	col.8=col.6+col.7
89,76	1.916,42	172.017,86	33.309,88	138.707,98	128.998,42	1.289,98	130.288,40

29.10.2019
 S.C. APA TERMIC TRANSPORT S.A.
 VIZA CERTIFICATA
 CONTROL FINANCIAR PREVENTIV
 Ec. FEREZAN CLAUDIU

Intocmit,

CONSILIUL LOCAL SIGHISOARA
 S.C. APA TERMIC TRANSPORT S.A.
 Sediul: ALBEȘTI
 Str. CALEA BARAȚILOR Nr. 11, jud. MUREȘ

Nr. cadastral al terenului	Suprafața (mp)	Adresa	
56028	251	Mun. Sighișoara, str. Panseluțelor, nr. 17 bloc 602, etaj E2, ap. 6	
Cartea Funciară colectivă nr.	56028	U.A.T.	Sighișoara
Cod unitate individuală (U)	C1 - U7	C.F. individuală nr.	56028 - C1 - U7

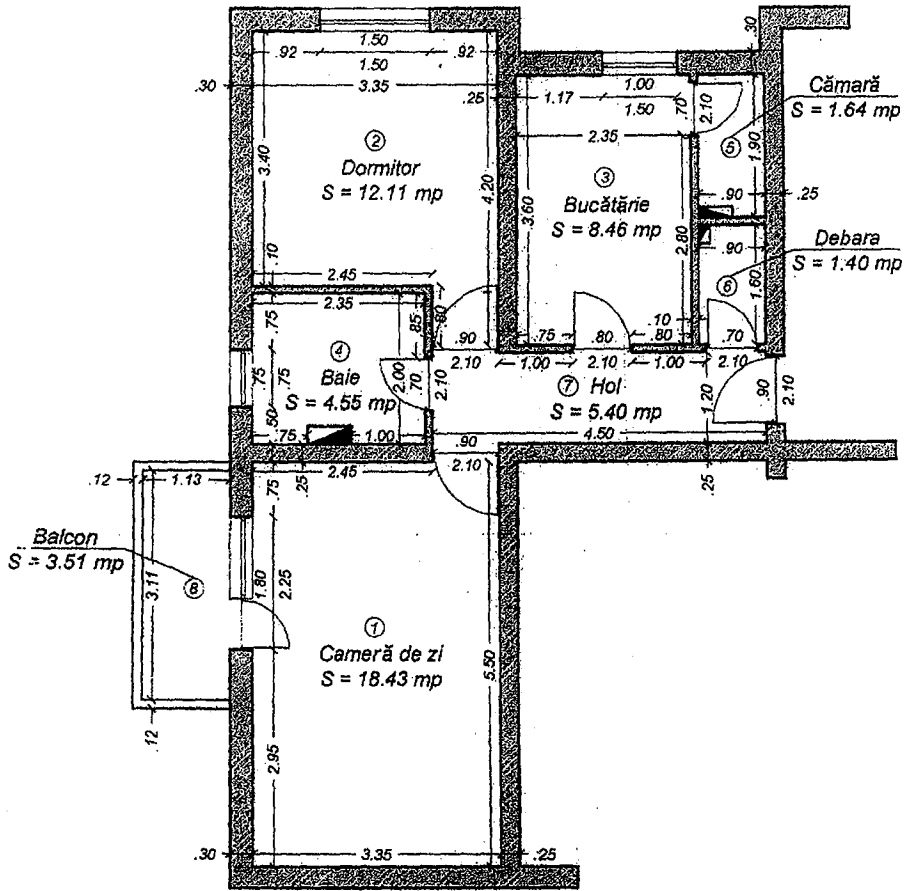

Nr. încăpere	Denumire încăpere	Suprafața utilă (mp)
1	Cameră de zi	18.43 mp
2	Dormitor	12.11 mp
3	Bucătărie	8.46 mp
4	Baie	4.55 mp
5	Cămară	1.64 mp
6	Debara	1.40 mp
7	Hol	5.40 mp
Suprafața utilă = 51.99 mp		
8	Balcon	3.51 mp

Suprafața totală = 55.50 mp

CERTIFICAT DE AUTORIZARE
Executant Ing. Puskas Sorin
Nr. S.C. Data 21.05.2014
EXPERT S.R.L.

CERTIFICAT DE AUTORIZARE
Seria P-0-0-1
2019 11.2019
PUSKAS SORIN

Recepționat:

Oficiul de Cadastru și Imobiliaritate
Imobiliară M...

Data:

ADRESA:

TASICA MIRELA

str.Panselutelor,nr.17,ap.6

FISA CALCUL PRET DE VINZARE LOCUINTE ANL

22.10.2019

ANEXA 4
la H.C.L. nr. 214/28.11.2019

Nr. Camere/ap.

2

Valoare de inlocuire cf.Ordin 2097/2019

1.916,42 lei/mp

ACD/bloc

1.273,14 mp

Amortizare cumulata/ACDbloc

474.335,56 lei

Amortizare cumulata/mpACD

372,57 lei

ACD fara parti comune

64,28 mp

ACD parti comune

28,6 mp

Total ACD Aria construita desfasurata (mp)/ap

92,88 mp

TABEL 1 – Determina pret de vnzare /ap

ACD/AP (mp)	Val de inlocuire/mp ACD (lei/mp)	Valoare de inlocuire (LEI)	Amortizarea cumulata (lei/luna mai)	Valoarea de vnzare locuinta lei	Coefficient pondere localitate	Comision 1% (LEI)	Pret vnzare locuinta (LEI)
col.1	col.2	col.3=col.1 x col.2	col.4	col.5 = col.3 -col.4	col.6 = col.5 * 0,93	col.7 = col.5*1%	col.8=col.6+col.7
92,88	1.916,42	177.997,09	34.604,43	143.392,66	133.355,17	1.333,55	134.688,72

29.10.2019
VIZA CFP

S.C. APA TERMIC TRANSPORT S.A.
SIGHISOARA
CONTROL FINANCIAR PREVENTIV
Ec. FERIZAN CLAUDIU

Intocmit,

CONSILIUL LOCAL SIGHISOARA
S.C. APA TERMIC TRANSPORT S.A.
Sediul: ALBESŢI
Str. CALEA BARAŢILOR Nr. 11, jud. MUREŞ